

BANNE EN CASSETTE OLIVIA

1. INTRODUCTION

La bannette Olivia se caractérise par le fait que les supports, le cylindre d'enroulement et les bras articulés sont fixés sur le profil porteur. Le type standard de cette construction (2 bras) permet l'avancée jusqu'à 4,0 mètres et la largeur de 6 mètres. Avec 3 bras, il est possible d'atteindre la largeur jusqu'à 7 mètres.



La bannette est conçue comme protection contre le soleil et il est impossible de l'utiliser comme protection tous les temps. En cas de pluie ou de vent forts, il est nécessaire d'enrouler la bannette sans tarder. Il est vivement recommandé d'utiliser la bannette avec un capteur de vent et de soleil.

Le présent Manuel décrit en détail la bonne installation de la protection contre le soleil. Le producteur assume l'entière responsabilité de l'installation de la protection contre le soleil ; cela s'applique également à tous les autres composants complétés par ce producteur. Le dernier est également responsable du bon marquage CE de la protection contre le soleil dont il est responsable. Le présent Manuel n'est destiné qu'aux professionnels formés.

2. AVERTISSEMENTS ET ALERTES

Pour l'installation, l'utilisation et l'entretien en toute sécurité de cette protection contre le soleil, il est nécessaire de prendre des mesures. Pour assurer la sécurité de tous les acteurs il faut respecter les avertissements et alertes suivants.

Le présent Manuel n'est destiné qu'aux professionnels ! Il n'est pas destiné aux bricoleurs ou aux apprentis-monteurs.

Avant de lancer les travaux il faut lire attentivement le présent Manuel.

Lors du montage, il faut être prudent et se situer toujours sur la surface dure.

Pour le montage, il est nécessaire d'assurer l'éclairage suffisant. Éliminer les barrières et la pollution. Assurer que des personnes autres que les monteurs ne se situent pas sur le site d'installation. Les personnes non-autorisées peuvent représenter une barrière et s'exposer à des menaces.

Pendant l'exploitation du système, il faut avoir la vue sur toute la zone et toute l'installation assurant la protection contre le soleil. Les gens peuvent se blesser dans de nombreux endroits. Le risque de serrage menace notamment au niveau des composants suivants : bras décomposables et boîtes de la bannette.

Les bras articulés sont toujours sous une grande pression créée par leurs ressorts. Il faut être prudent et travailler dans toute la sécurité, notamment, en cas de bannes couplées avec le tissu d'une pièce.

Toutes les installations électriques doivent être réalisées conformément aux normes et la réglementation nationales.

Conditions de garantie :

- Le producteur s'efforce pour que la construction de cette protection contre le soleil soit conforme aux conditions définies par les normes applicables à la conformité européenne CE. Vérifier toujours si notre version est conforme à votre réglementation nationale.
- Pour cette raison, il est impossible que des droits en découlent. Les modifications techniques sont possibles sans information écrite préalable.
- Pour les projets plus importants, il est vivement recommandé d'installer d'abord complètement une bannette et ensuite, d'installer les autres bannes. De cette manière, il est possible d'identifier un manquement ou une petite faute très tôt avec les frais minimaux d'élimination.
- Nos Conditions commerciales générales figurent sur la Liste de prix.



3. LISTE DES OUTILS ET DE L'OUTILLAGE NÉCESSAIRES

- Échelle
- Dispositif de coupe
- Mètre à ruban
- Perceuse électrique
- Tournevis plat et croisé
- Lot de clefs ouvertes et à œillet
- Règle et crayon
- Lot de forets pour mur
- Niveau à bulle
- Voltmètre ou lampe d'essai 220 V
- Câble
- Lot de clef à six pans (+ clef taille 7)

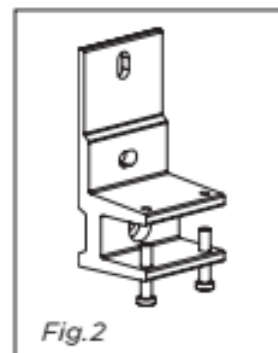

4. INSTRUCTIONS DE MONTAGE

4.1. OUVERTURE DE L'EMBALLAGE

Vérifier tout d'abord, si l'emballage n'est pas endommagé.

Ensuite, ouvrir le carton. Être prudent, en coupant différentes parties de l'emballage par couteau pour ne pas détériorer la peinture du produit. Il est facile de détériorer la peinture, si l'ouverture de l'emballage n'est pas réalisée de façon professionnelle et il existe également un risque de découpage du tissu. Il est recommandé d'éliminer la feuille exclusivement au niveau des extrémités. La feuille assure la bonne protection contre la pollution et les empreintes pendant l'installation.

4.2. CONTRÔLE DU CONTENU

La banne OLIVIA est fourni complètement assemblé sans éléments d'ancrage. Contrôler le contenu de l'emballage et vérifier la longueur de la banne.

4.3. POSITION DES RACCORDS

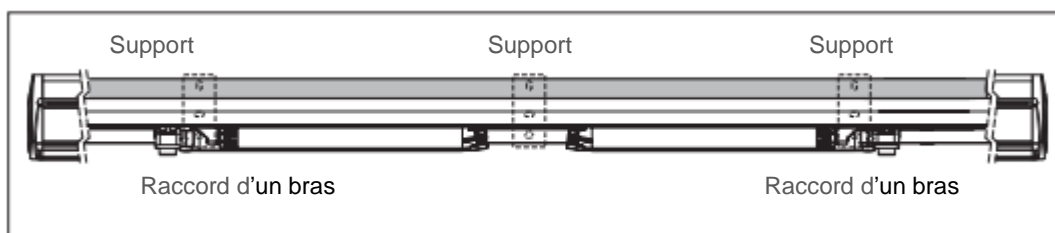

Prendre les supports de l'emballage et les placer dans toute la longueur de la banne (Fig. 1). (En cas de banne avec le profil derrière, suivre aussi le point 4).

Vérifier si les supports sont toujours placés le plus près possible des raccords (supports) d'un bras.

La position des supports d'un bras est indiquée en vert sur la partie arrière de la cassette.

Si le nombre de supports dans un emballage est supérieur au nombre de raccords (supports) d'un bras, il faut placer ces supports au centre de la banne.

Placer provisoirement les supports sur le profil portant de la banne pour pouvoir mesurer facilement la distance vers l'extérieur.

Ensuite, marquer la position des supports sur le mur en respectant ce qui suit :

- Il faut placer la banne de sorte que la distance entre les bords gauche et droit de la banne et le châssis de la fenêtre soit égale (centrer).
- Il faut placer les supports horizontalement, à l'angle droit par rapport à la base. En cas de nécessité, utiliser un câble et un niveau à bulle.
- Sous le profil de sortie, il faut assurer une hauteur suffisante ($c = \text{min. } 2200 \text{ mm}$) et pour cette raison, il est nécessaire de placer la banne suffisamment en haut.

L'angle d'inclinaison maximal est d'environ 10 degrés (Fig. 3), maximal de 45 degrés. En cas de longueur de 400 cm (a), l'angle minimale correspond à la baisse de 69 cm et l'angle maximale à la baisse de 283 cm sans tenir compte de la hauteur du profil de sortie. Des autres mesures et configurations figurent sur la liste d'angles minimaux. Ensuite, il est possible de percer les trous pour les éléments de raccord.

En cas de mur en béton cellulaire ou en brique creuse, il est nécessaire d'utiliser le matériel de fixation approprié, ancrés chimiques, etc. C'est le monteur qui le définit sur le site. Le producteur n'est pas responsable des éléments de raccord qui ne sont pas stables et se dégagent au niveau de la surface de montage.

Attention !

A. Ne pas utiliser de vis avec la grande tête ou de rondelle épaisse pour le montage des supports sur le mur. La tête sortant pourrait endommager le tissu enroulé de la banne.

B. En cas de murs qui ne sont pas suffisamment solides, il est recommandé de commander des supports supplémentaires sur le mur et/ou enforcer le mur.

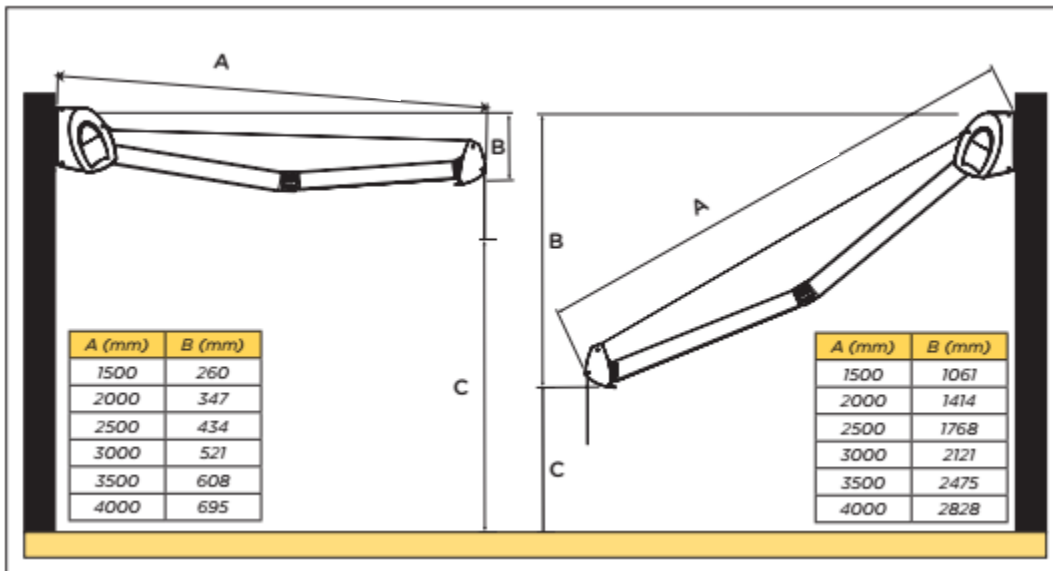

Fig. 3

4.4. BANNE AVEC LE PROFIL ARRIÈRE

S'il est nécessaire d'équiper la banne OLIVIA d'un profil arrière, il faut en tenir compte au moment de la fixation de différents points d'ancrage.

- Montage du profil arrière sur le mur (Fig. 4). Dans ce cas-là, le profil arrière est fixé entre le mur et les supports sur le mur. Pour cette raison, il est nécessaire de faire des trous nécessaires dans le profil arrière au niveau de l'installation. Avant de percer les trous il faut vérifier la position de différents points d'ancrage.
- Montage sur le plafond (Fig. 5). Dans ce cas-là, on utilise des supports spéciaux sur le plafond. En définissant les points d'ancrage, il faut tenir compte de la position de ces supports sur le plafond et de la distance par rapport aux mécanismes d'inclinaison des bras !

Le procédé est suivant :

- Tout d'abord, définir tous les points de montage.
- Ensuite, monter les supports sur le plafond.
- Monter le profil arrière et les supports sur le mur sur les supports sur le plafond.
- Placer la banne sur les supports, voir point 4.5.

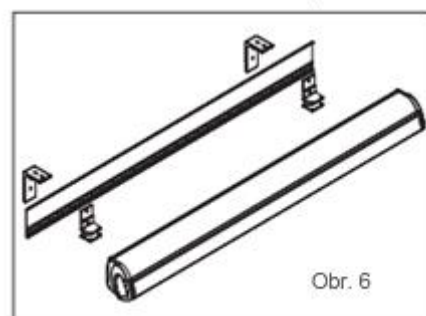
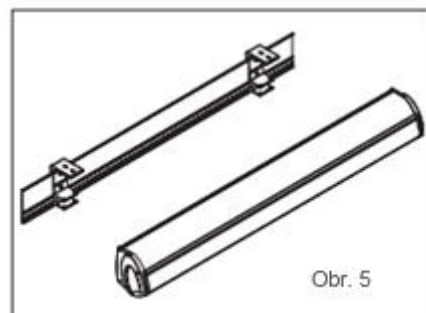
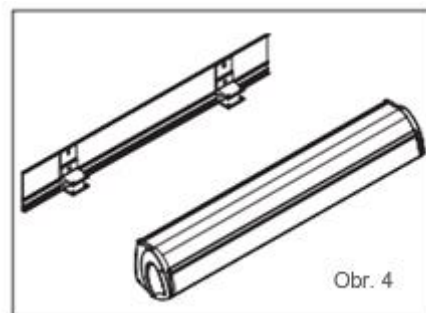

4.5. MONTAGE SUR LE MUR

Tenir la banne au niveau de deux extrémités et la placer avec le profil portant sur les supports (Fig. 2).

Contrôler si la banne est parfaitement centrée. Contrôler si l'éclairage LED est branché.

Resserrer vite les vis de fixation sur le côté avant des supports. **Resserrer les vis de fixation de sorte que le profil portant de la banne touche le côté arrière des supports.** Pour resserrer plus facilement les vis soulever le profil de sortie avec les bras.

La banne est fixée et prête à la configuration suivante.

4.6. CONFIGURATION DE L'ANGLE D'INCLINAISON DE LA BANNE

Développer la banne et contrôler l'angle d'inclinaison. La commande de la banne est indiquée au point 10. La banne est fournie avec la configuration d'usine correspondant à l'angle d'inclinaison d'environ 10 degrés par rapport au niveau horizontal. Il est toujours nécessaire de configurer la banne pour compenser des inégalités au niveau du mur bien que l'inclinaison la plus petite possible soit autorisée.

4.7. CONFIGURATION PRÉCISE DE L'ANGLE D'INCLINAISON

Développer complètement la banne. La banne est équipée de deux mécanismes d'inclinaison où sont fixés les bras (Fig. 7). Tout d'abord, dévisser la vis avec une pointe et six pans intérieurs indiquée A au niveau de deux suspensions à incliner.

Cette vis de réglage est placée sur le côté inférieur de la suspension d'un bras (mécanisme d'inclinaison).

Ces de réglage bloquent les deux mécanismes et empêchent le basculement de la banne. Lorsque la vis A est éliminée, la tête de la vis de réglage B avec six pans intérieurs est dégagée.

Attention ! Utiliser la clef à six pans 7 !

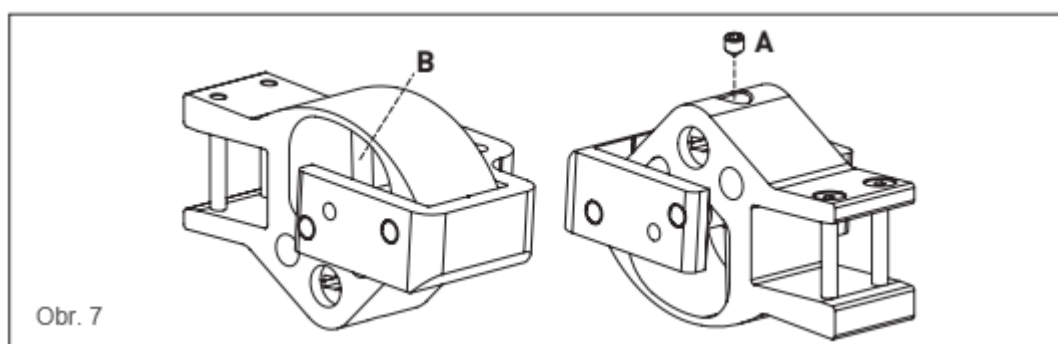

Si on fait tourner la vis de réglage à droite, le profil de sortie se lève ; si on la fait tourner à gauche, le profil descend. Lorsqu'on tourne, il faut soutenir les extrémités des bras.

Il est plus facile de faire tourner la vis, si elle n'est pas sous la charge du poids complet du bras.

C'est particulièrement vrai, si on soulève les bras. Pour vérifier si le profil est horizontal, il faut se placer devant le centre de la banne. Regarder par le profil avançable vers le capot pour assurer le parallélisme de deux profils. Quand l'angle est conforme, il est nécessaire de fixer bien les deux mécanismes d'inclinaison. Pour cette raison, il faut resserrer les deux vis A avec la pointe.

Le mécanisme de configuration permet la configuration continue de la banne.

Tout le système est précis et facile à commander.

Il est donc nécessaire d'assurer que la banne soit parfaitement horizontale. La bonne configuration des mécanismes d'inclinaison facilite aussi le reste du montage.

4.8. FIXATION DU PROFIL INFÉRIEUR

Après avoir configuré l'angle, il est possible de fixer le profil inférieur. Il fait partie, avec les dispositifs de serrage, de l'emballage. Réaliser le montage comme suit (Fig. 8).

- Fixer le profil inférieur sur le côté inférieur du lambrequin de manière suivante : Tout d'abord, pousser le profil inférieur sur le bas de la banne. Ensuite, il faut le placer horizontalement vers le mur et fixer sur tous les supports. De cette manière, le profil inférieur est provisoirement fixé sur la banne.
- Les dispositifs de serrage plastiques fixent définitivement le profil inférieur sur les supports du lambrequin.

- c. Ensuite, il est possible de fixer le profil inférieur complet sur la tige de torsion. Les dispositifs de serrage sont équipés de deux saillies à clavette fixées sur la tige de torsion. Ensuite, bloquer tous les dispositifs de serrage par les vis fournies avec la tête à six pans intérieurs.
- d. Si l'éclairage LED est installé, brancher le connecteur.

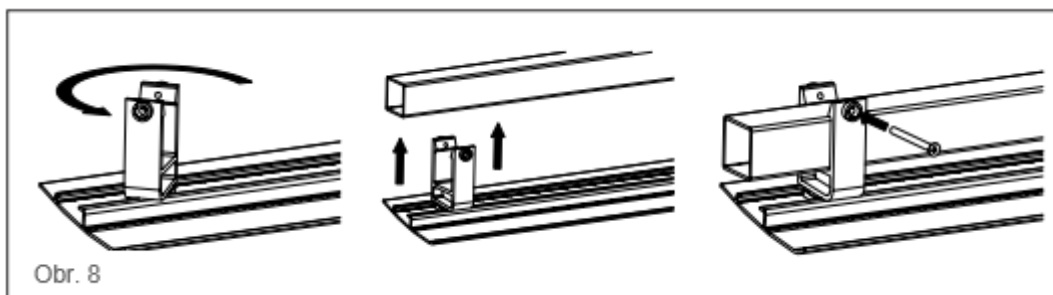

4.9. CONFIGURATION DU PROFIL AVANÇABLE

4.9.1. CONFIGURATION DU PROFIL AVANÇABLE

La distance entre le profil de sortie et la cassette dépendra de l'angle d'inclinaison de bras. Pour qu'il soit possible de modifier la distance entre le profil et le box et de configurer correctement le profil avancable, les deux bras sont équipés de système de rotation qui permet la bonne configuration de la position du profil avancable (Fig. 9).

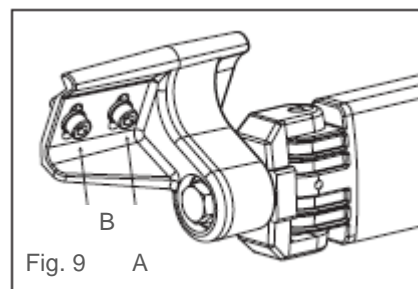

Suivre les instructions suivantes :

Enrouler la banne. Examiner la position du profil avancable pour voir ce qu'il est nécessaire de configurer pour que le profil soit bien placé.

Note : Le lambrequin latéral permet de définir la bonne position du profil avancable. La silhouette du profil avancable doit être dans la même position que la silhouette de ces lambrequins latéraux. La silhouette de la pièce de guidage du profil avancable passe dans la contre-pièce au niveau du profil de montage.

Ensuite, avancer suffisamment la banne vers l'extérieur pour qu'on puisse se mettre confortablement debout avec la tête et les épaules entre la banne et le profil avancable pour qu'il soit possible de manipuler facilement les vis au niveau du système de rotation (Fig. 9). Pour configurer le profil avancable, il faut dévisser la vis A du mécanisme de rotation au niveau de deux bras.

Lorsque les vis sont desserrées, la tension du tissu fait tourner le profil avancable, le côté supérieur vers le mur. En le faisant tourner, il est possible de configurer bien le profil avancable. Ensuite, resserrer vite la vis A. Le profil avancable est fixé dans la bonne position.

4.9.2. CONFIGURATION DE LA DISTANCE ENTRE L'ARMOIRE ET LE PROFIL AVANÇABLE

En cas de nécessité, il est possible de modifier la distance entre le box et le profil avancable. Tout d'abord, desserrer deux vis au niveau de la plaque de fixation (vis B, Fig. 10).

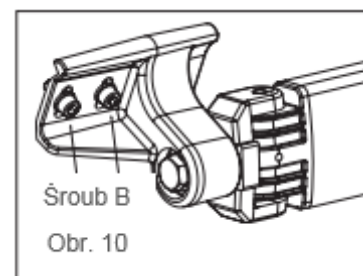

Ensuite, faire avancer le listel de fixation vers le haut ou vers le bas dans les rainures verticales pour configurer la bonne hauteur du profil avançable par rapport au capot. Le tissu est sous la pression permanente et pour cette raison, il est recommandé de pousser légèrement le bras lors de la configuration.

Resserrer les vis. Le listel de fixation doit être placé le plus près possible du niveau horizontal. Répéter le procédé aussi pour le deuxième bras.

4.10. CONFIGURATION DE LA COMMANDE ÉLECTRIQUE

Raccordement et configuration du moteur, voir chapitre 5.

4.11. BANNES COUPLÉES

Deux tissus et couverture de la lacune

En cas de deux tissus et de couverture de la lacune, on fournit deux bannes complètes. L'une d'entre elles, est équipée d'un mécanisme de commande commun et l'autre d'un raccord. Placer les supports sur le mur et suivre les mêmes instructions qu'on a indiquées pour une banne. Placer la partie avec la commande électrique sur ces supports. Prendre la deuxième partie de la banne couplée et la placer sur les supports. Positionner l'une partie face à l'autre et vérifier si les deux rainures pour le tissu soient parallèles. Les vis fournies permettent d'assembler deux parties de l'accord (Fig. 14).

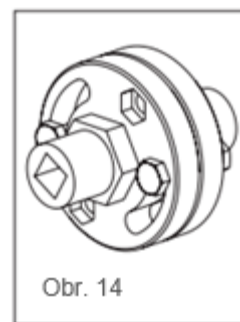

Obr. 14

Fig. 11

Si la banne est équipée de couverture de la lacune, le profil de montage sera fixé près de l'accord par deux supports qui portent le tambour d'enroulement (Fig. 15).

Mettre l'axe du ressort et le tissu dans les paliers, côté front du profil de montage. Si c'est nécessaire, avancer le palier pour qu'il soit bien aligné par rapport au cylindre.

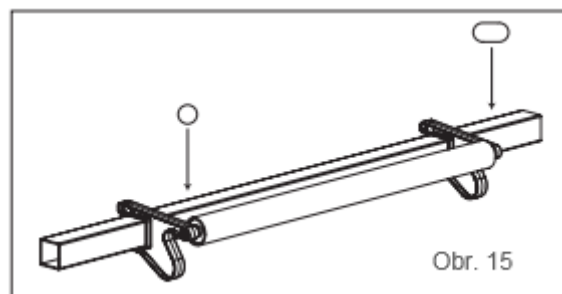

Obr. 15

Fig. 12

Avant de tirer le tissu vers le profil avançable, il est nécessaire de former la précharge au niveau de l'axe du ressort, par environ sept filets complets (le tissu étroit est placé sous les grands tissus). Décaler légèrement deux profils avançables et placer le tissu pour couvrir la lacune dans la rainure au niveau du profil avançable. Ensuite, relier les profils avançable par le raccord fourni.

5. RACCORDEMENT D'UN COMMUTATEUR UNIPOLAIRE ET CONFIGURATION DU MOTEUR

5.1. COMMUTATEUR UNIPOLAIRE

Tout d'abord, brancher le feeder dans le câble d'essai.

Le câble du moteur a quatre conducteurs : jaune-vert (de masse), bleu (neutre), brun et noir (mouvement vers le haut et vers le bas). Trois conducteurs sortent de la boîte : jaune-vert (de masse), bleu (neutre) et phase. Brancher les

conducteurs selon le schéma suivant.

Brancher le conducteur de phase de la boîte à la borne P. En cas de nécessité, échanger les conducteurs brun et noir du moteur au niveau du commutateur de sorte que les flèches au niveau du commutateur correspondent aux sens de montée et de descente de la benne.

Relier les deux conducteurs bleus au niveau du commutateur par une attache de câble. Pareil pour les conducteurs de masse.

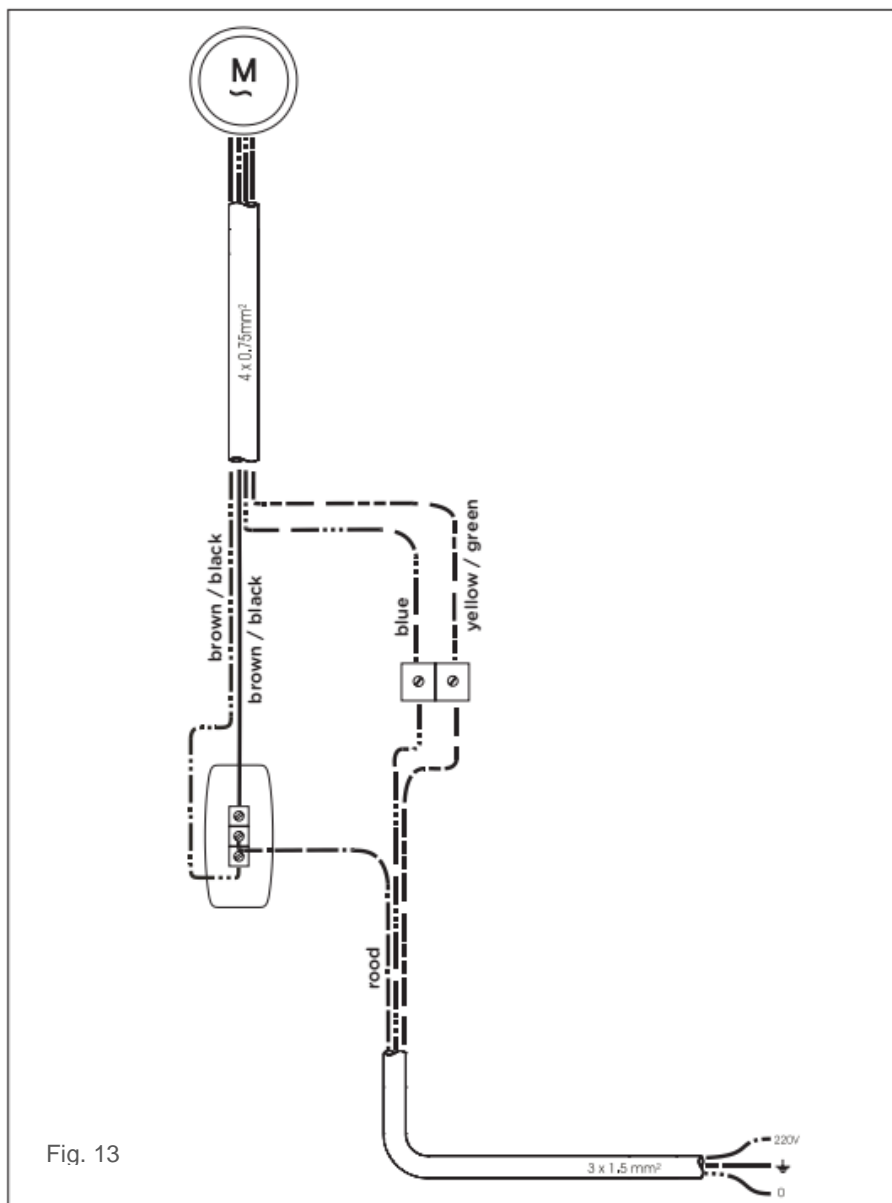

brown / black - brun / noir

yellow / green – jaune-vert

blue – bleu

rood – rouge

5.2. CONFIGURATION DES INTERRUPTEURS DE FIN DE COURSE DU MOTEUR

Les interrupteurs de fin de course sont configurés en principe à l'usine. Mais il est possible qu'il soit nécessaire de prendre des mesures et de réaliser des modifications. Procéder comme suit :

Tout d'abord, enlever le capot jaune des boutons de configuration.
Appuyer sur les deux boutons pour éliminer complètement les configurations de fin de course dans deux sens.
Faire avancer la banne dans la position demandée.

Ne pas laisser aller les bras jusqu'à la position complètement droite, mais il faut les arrêter un peu en avant. Ensuite, faire revenir le bouton dans la position neutre.

Appuyer le bouton blanc ou jaune (en fonction du côté d'encastrement) pour qu'il monte un peu. Faire enrouler la banne et arrêter l'enroulement à 10 cm de la fermeture de la banne. Ensuite, appuyer sur le bouton de configuration bleu et laisser le monter un peu.

Faire descendre le moteur de 20 cm.

Ensuite, faire enrouler la banne. Le moteur fait du bruit pendant quelques secondes (en raison de la compensation de la dilation ultérieure éventuelle du tissu) et après le moteur s'arrête.

Mettre le capot sur le bouton.

Les interrupteurs de fin de course sont configurés.

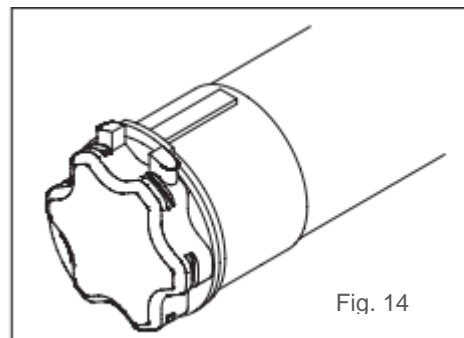

Fig. 14

5.3. POURQUOI UTILISER L'ARMOIRE À RELAIS

Si le même bouton commande plusieurs moteurs, il faut utiliser toujours une armoire à relais.

Si l'armoire à relais n'est pas utilisée, les interrupteurs de fin de course intégrés brûlent très vite en raison des parties d'induction et de capacité élevées de la tension qui se produisent.

Bon conseil : utiliser toujours les interrupteurs et les armoires à relais fournis par la société Harol.

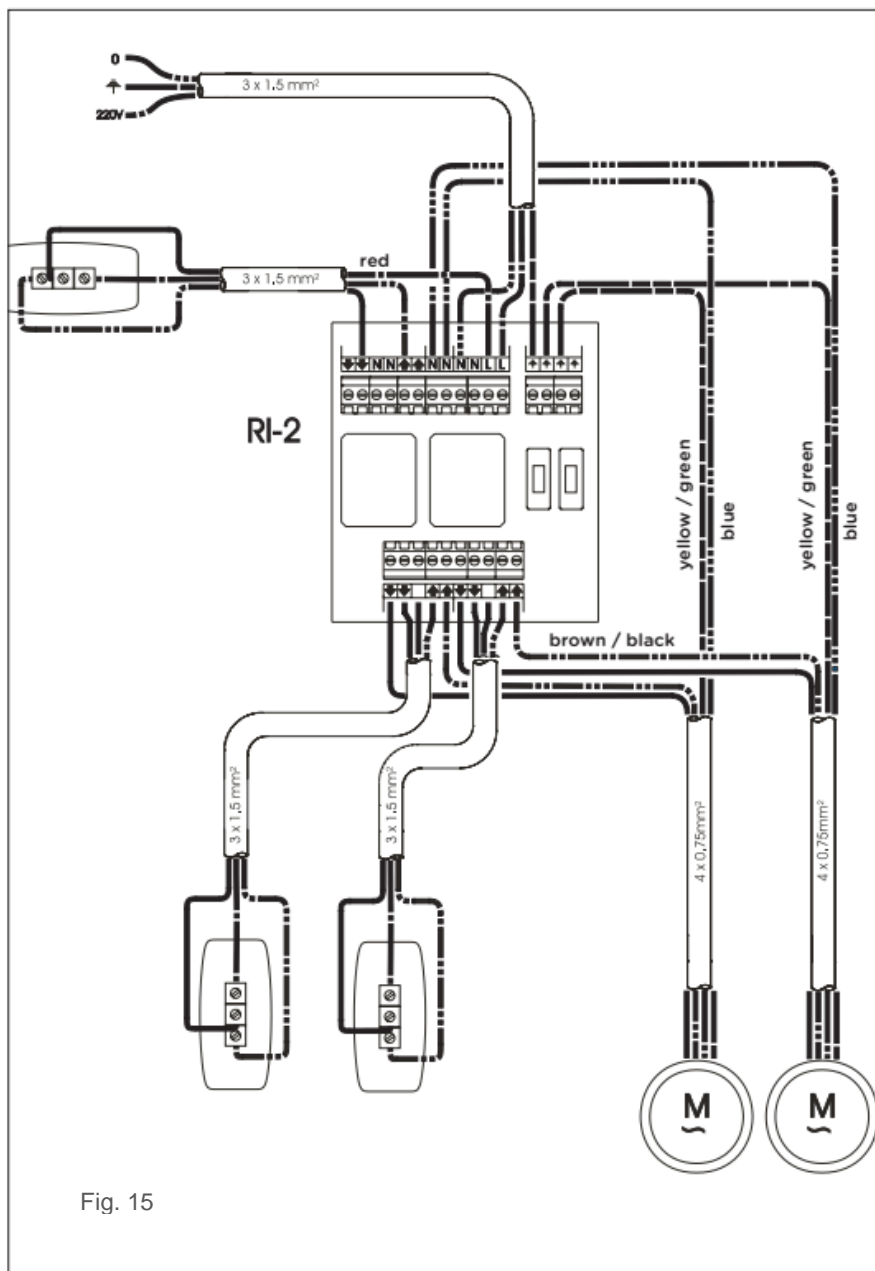

Fig. 15

yellow / green – jaun-vert

blue - bleu

brown / black - brun / noir

red – rouge

6. AUTRES MOTEURS

La banne OLIVIA est livrée aussi avec les moteurs Orea WT, Orea RTS ou Sunea IO. Un vario volant supplémentaire peut être commandé par le moteur RTS ou le moteur I/O.

Lors du branchement et de la commande de ces moteurs, il faut suivre les instructions données dans les Manuels fournis relatifs aux moteurs et/ou aux télécommandes.

7. ÉCLAIRAGE LED

Le feeder de l'éclairage LED doit être branché au réseau.

En cas de version standard sans récepteur, il est nécessaire de brancher votre propre interrupteur pour la commande de l'éclairage LED. En cas d'éclairage LED, commandé par RTS ou le récepteur à double sens, suivre le Manuel fourni avec la télécommande.

8. ÉLIMINATION DES DÉFAUTS

8.1. LE MOTEUR N'ENROULE PAS OU NE DÉROULE PAS LE TISSU

L'interrupteur de fin de course interne n'a été activé dans aucun sens. Appuyer sur deux boutons de configuration du moteur et configurer les positions de fins de course (voir 5.2).

8.2. LE MOTEUR NE NE S'ARRÊTE PAS AU MOMENT DONNÉ

Les moteurs sont configurés en principe à l'usine. En cas de modification de l'inclinaison et de la position du profil avançable, il est possible qu'il soit nécessaire de reconfigurer le moteur. Voir point 5.2.

8.3. UN CÔTÉ DU PROFIL DE SORTIE SOUS LE CAPOT N'EST PAS ALLIGNÉ PAR RAPPORT À L'AUTRE CÔTÉ

Cela peut être dû au fait que le tissu n'a pas été enroulé proportionnellement, mais obliquement.

Contrôler le parallélisme parfait du tissu sur le tambour et le profil de sortie.

En cas de nécessité, modifier le tissu sur les profils.

Le tissu est fixé sur le tambour par les agrafes. Si l'enroulement du tissu n'est pas toujours proportionnel, il faut ajouter une pièce supplémentaire du tissu au niveau de l'une des coutures latérales.

8.4. LES BRAS NE BOUGENT PAS EN PARALLÈLE

Si la distance entre les points de raccordement des bras au niveau du profil de sortie n'est pas conforme, l'un des bras se fermera un peu plus vite que l'autre.

Faire enrouler le tissu, mais pas complètement, pour avoir assez de place pour mettre la clef à six pans dans la plaque de fixation à l'intérieur du profil de sortie.

Être prudent : Les bras sont sous la pression continue et il peuvent bouger dans la rainure.

Faire enrouler le tissu un peu plus et avancer les bras de sorte que les articulations centrales des bras soient au même niveau.

Si c'est nécessaire, faire avancer tout le profil de sortie vers le centre de deux plaques latérales.

Prendre la clef à six pans et resserrer les vis sur la plaque de fixation.

8.5. LA BANNE FAIT DU BRUIT CRÉPITANT

Resserrer bien les vis de fixation des supports latéraux.

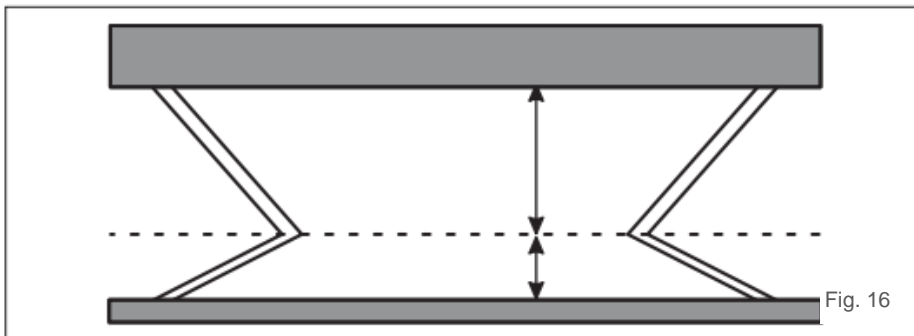

Non conforme : non symétrique, la distance A ne correspond pas à la distance B.

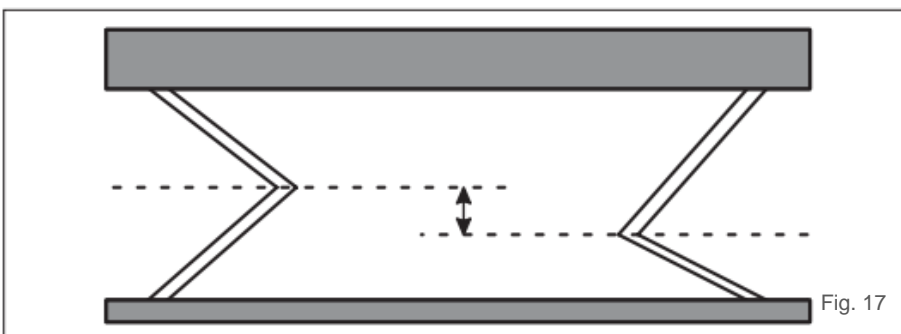

Non conforme : les articulés ne sont pas au niveau horizontal.

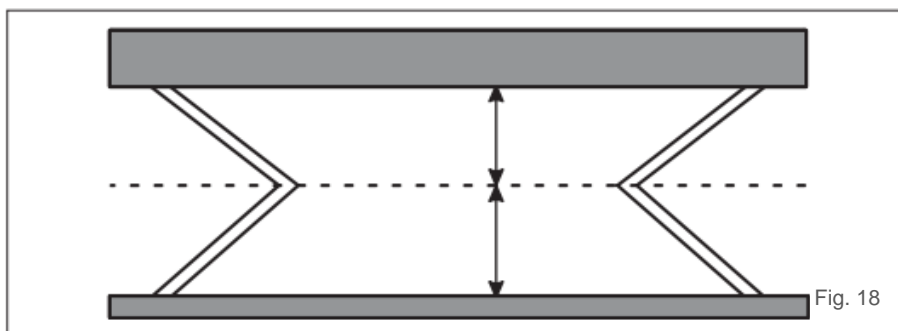

Conforme : les articulés sont au niveau horizontal et la distance A correspond à la distance B.

9. ÉTIQUETTES

En cas de nécessité, coller les étiquettes de danger.

Le producteur se réserve le droit de modifier la construction, à tout moment et sans qu'il soit nécessaire d'en informer en avant le client et, pour cette raison, sans nécessité d'adapter les installations existantes.